

MODELLO YAMAHA R6 A CUI E' DESTINATO IL KIT



Sequenza di montaggio:

- 1) Sollevare la moto tramite gli appositi cavalletti utilizzando quello da sotto-cannotto per l'anteriore
- 2) Rimuovere le pinze freno, i tubi, l'assale, la ruota anteriore e il parafango.
- 3) Svitare i tappi forcella (1) di un giro ed allentare i semimanubri, se presenti.
- 4) Rimuovere uno stelo per volta poi rimuovete il tappo avendo lo stelo fermo in morsa.

4b) FONDAMENTALE – SVITARE IL TAPPO (1) DALL'ASTA CENTRALE(13) PER MEZZO DI DUE CHIAVI ESAGONALI. QUESTO E' L'UNICO INTERVENTO PIU' "DELICATO".

5) Rimuovere il tubo distanziale (7) all'interno dello stelo, la rondella (6) e con un gancio estrarre la molla (8). IN PRATICA TOGLIETE TUTTO

4) Rovesciare lo stelo svuotandolo completamente in un contenitore, pompate alcune volte lo stelo nella gamba per essere sicuri che tutto l'olio presente venga espulso.

5) Posizionate il fodero in una morsa e disserate la vite (C) che fissa il flauto (16).

10) Posizionare la forcella verticalmente, comprimere completamente lo stelo nel fodero andando a versare l'olio forcella in dotazione, con una bacchetta di misurazione porta il livello dell'olio a _115_mm dal bordo superiore dello stelo.

---Durante questa operazione lo stelo deve essere completamente inserito nel fodero---

11) Pompate un pò di volte lo stelo nella gamba e ricontrolla il livello affinché sia giusto, successivamente estendere lo stelo e montare la nuova molla, il nuovo distanziale come indica lo schema di montaggio.

12) Riposizionare in sede lo stelo nella piastra tenendo conto che sarebbe utile effettuare uno sfilamento dello stesso di circa ___5___mm. (Se sono presenti degli ammortizzatori con interasse più lungo o variabile o si prevede di montare una coppia di nuovi leveraggi, tralasciate questa procedura).

13) Serrare le viti delle piastre con la stretta prevista dal manuale.

14) Rimontare il tappo forcella (1) tramite una chiave a tubo ed una volta completato il tutto

ripetere l'operazione con l'altro stelo.

15) Ponete attenzione nel rimontaggio dell'assale della ruota; pulire la sede dell'assale e l'assale stesso in modo che una volta inserito nel suo alloggiamento scorra con facilità.

16) Serrate l'assale-ruota alla stretta prevista dal manuale, lasciando lente le viti alla base degli steli e rimontare in sequenza contraria tutto ciò che si era smontato.

17) Posizionare la moto a terra senza cavalletti e tenendo frenato comprimere forte le forcelle e rilasciare, fatelo per 4-5 volte per ristabilire il giusto allineamento delle forcelle poi stringere le viti alla base degli steli alla stretta prevista.

FORCELLA ANTERIORE



HA300048

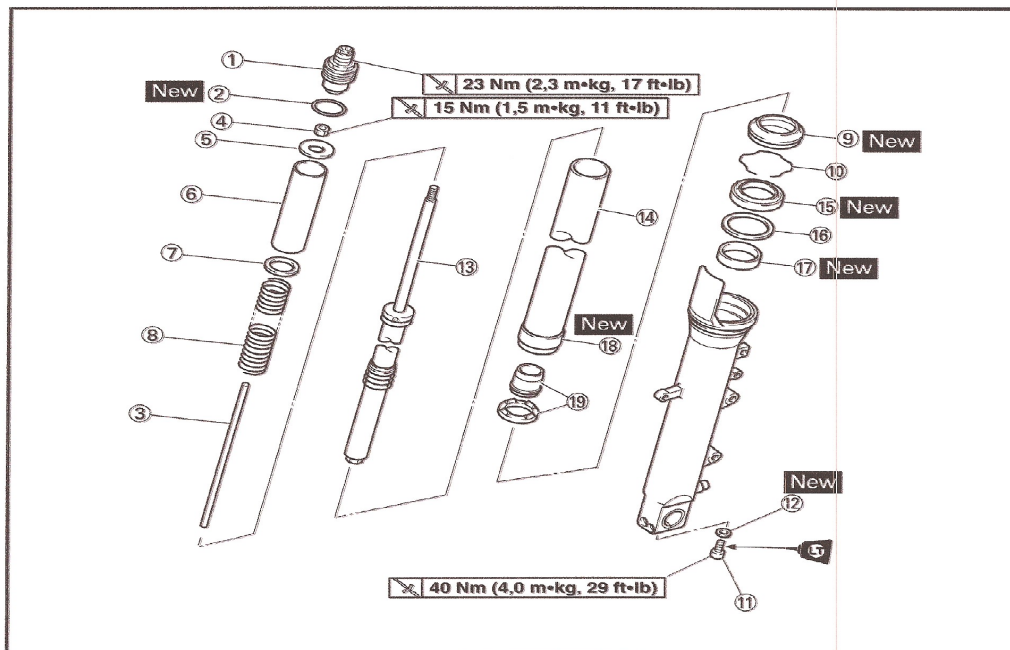

Sequen-za	Intervento/nome della parte	Q.tà	Osservazioni
	Smontaggio dei tubi della forcella anteriore		Smontare le parti nell'ordine dato. NOTA: La procedura sotto riportata è applicabile ad entrambi i tubi della forcella anteriore.
①	Ghiera di chiusura	1	
②	O-ring	1	
③	Asta di regolazione ammortizzatore	1	
④	Dado	1	
⑤	Rondella	1	
⑥	Distanziale	1	
⑦	Rondella	1	
⑧	Molla della forcella	1	
⑨	Parapolvere	1	
⑩	Fermaglio del paraolio	1	
⑪	Bullone del complessivo asta ammortizzatore	1	
⑫	Rondella di rame	1	